



**УТВЕРЖДЕНО**  
Протокол заседания Педагогического  
совета ФГБОУ ДПО ИРПО  
от «3» августа 2023 г. № 8

## ОЦЕНОЧНЫЕ МАТЕРИАЛЫ ДЕМОНСТРАЦИОННОГО ЭКЗАМЕНА

### Том 1

(Комплект оценочной документации)

<b>Код и наименование профессии (специальности) среднего профессионального образования</b>	44.02.02 Преподавание в начальных классах
<b>Наименование квалификации (наименование направленности)</b>	Учитель начальных классов (Преподавание иностранного языка в начальной школе)
Федеральный государственный образовательный стандарт среднего профессионального образования по профессии (специальности) среднего профессионального образования (ФГОС СПО):	ФГОС СПО по специальности 44.02.02 Преподавание в начальных классах, утвержденный приказом Минпросвещения РФ от 17.04.2022 № 742.
Виды аттестации:	Государственная итоговая аттестация
	Промежуточная аттестация
Уровни демонстрационного экзамена:	Базовый
	Профильный
Шифр комплекта оценочной документации:	КОД 44.02.02-2-2024

## 1. СПИСОК ИСПОЛЬЗУЕМЫХ СОКРАЩЕНИЙ

<b>ГИА</b>	- государственная итоговая аттестация
<b>ДЭ</b>	- демонстрационный экзамен
<b>ДЭ БУ</b>	- демонстрационный экзамен базового уровня
<b>ДЭ ПУ</b>	- демонстрационный экзамен профильного уровня
<b>КОД</b>	- комплект оценочной документации
<b>ОК</b>	- общая компетенция
<b>ОМ</b>	- оценочный материал
<b>ПА</b>	- промежуточная аттестация
<b>ПК</b>	- профессиональная компетенция
<b>СПО</b>	- среднее профессиональное образование
<b>ФГОС СПО</b>	- федеральный государственный образовательный стандарт среднего профессионального образования, на основе которого разработан комплект оценочной документации
<b>ЦПДЭ</b>	- центр проведения демонстрационного экзамена

## 2. СТРУКТУРА КОД

В структуру КОД:

1. комплекс требований для проведения демонстрационного экзамена;
2. перечень оборудования и оснащения, расходных материалов, средств обучения и воспитания;
3. примерный план застройки площадки ДЭ;
4. требования к составу экспертных групп;
5. инструкции по технике безопасности;
6. образец задания.

### 3. КОД

#### 3.1 Комплекс требований для проведения ДЭ

**Применимость КОД.** Настоящий КОД предназначен для организации и проведения ДЭ (уровней ДЭ) в рамках видов аттестаций по образовательным программам среднего профессионального образования, указанным в таблице № 1.

Таблица № 1

Вид аттестации	Уровень ДЭ
ПА	-
ГИА	Базовый уровень
	Профильный уровень

КОД в части ПА, ГИА (ДЭ БУ) разработан на основе требований к результатам освоения образовательной программы СПО, установленных в соответствии с ФГОС СПО.

КОД в части ГИА (ДЭ ПУ) разработан на основе требований к результатам освоения образовательной программы СПО, установленных в соответствии с ФГОС СПО, включая квалификационные требования, заявленные организациями, работодателями, заинтересованными в подготовке кадров соответствующей квалификации.

КОД в части ГИА (ДЭ ПУ) включает составные части - инвариантную часть (обязательную часть, установленную настоящим КОД) и вариативную часть (необязательную), содержание которой определяет образовательная организация самостоятельно на основе содержания реализуемой основной образовательной программы СПО, включая квалификационные требования, заявленные организациями, работодателями, заинтересованными в подготовке кадров соответствующей квалификации, в том числе являющимися стороной договора о сетевой форме реализации образовательных программ и (или) договора о практической подготовке обучающихся.

## **Общие организационные требования:**

1. ДЭ направлен на определение уровня освоения выпускником материала, предусмотренного образовательной программой, и степени сформированности профессиональных умений и навыков путем проведения независимой экспертной оценки выполненных выпускником практических заданий в условиях реальных или смоделированных производственных процессов.

2. ДЭ в рамках ГИА проводится с использованием КОД, включенных образовательными организациями в программу ГИА.

3. Задания ДЭ доводятся до главного эксперта в день, предшествующий дню начала ДЭ.

4. Образовательная организация обеспечивает необходимые технические условия для обеспечения заданиями во время ДЭ обучающихся, членов ГЭК, членов экспертной группы.

5. ДЭ проводится в ЦПДЭ, представляющем собой площадку, оборудованную и оснащенную в соответствии с КОД.

6. ЦПДЭ может располагаться на территории образовательной организации, а при сетевой форме реализации образовательных программ — также на территории иной организации, обладающей необходимыми ресурсами для организации ЦПДЭ.

7. Обучающиеся проходят ДЭ в ЦПДЭ в составе экзаменационных групп.

8. Образовательная организация знакомит с планом проведения ДЭ обучающихся, сдающих ДЭ, и лиц, обеспечивающих проведение ДЭ, в срок не позднее чем за 5 рабочих дней до даты проведения экзамена.

9. Количество, общая площадь и состояние помещений, предоставляемых для проведения ДЭ, должны обеспечивать проведение ДЭ в соответствии с КОД.

10. Не позднее чем за один рабочий день до даты проведения ДЭ главным экспертом проводится проверка готовности ЦПДЭ в

присутствии членов экспертной группы, обучающихся, а также технического эксперта, назначаемого организацией, на территории которой расположен ЦПДЭ, ответственного за соблюдение установленных норм и правил охраны труда и техники безопасности.

11. Главным экспертом осуществляется осмотр ЦПДЭ, распределение обязанностей между членами экспертной группы по оценке выполнения заданий ДЭ, а также распределение рабочих мест между обучающимися с использованием способа случайной выборки. Результаты распределения обязанностей между членами экспертной группы и распределения рабочих мест между обучающимися фиксируются главным экспертом в соответствующих протоколах.

12. Обучающиеся знакомятся со своими рабочими местами, под руководством главного эксперта также повторно знакомятся с планом проведения ДЭ, условиями оказания первичной медицинской помощи в ЦПДЭ. Факт ознакомления отражается главным экспертом в протоколе распределения рабочих мест.

13. Допуск обучающихся в ЦПДЭ осуществляется главным экспертом на основании документов, удостоверяющих личность.

14. Образовательная организация обязана не позднее чем за один рабочий день до дня проведения ДЭ уведомить главного эксперта об участии в проведении ДЭ тьютора (ассистента).

**Требование к продолжительности ДЭ.** Продолжительность ДЭ зависит от вида аттестации, уровня ДЭ (таблица № 2)

Таблица № 2

Вид аттестации	Уровень ДЭ	Составная часть КОД (инвариантная/вариативная)	Продолжительность ДЭ
ПА	-	Инвариантная часть	<b>1 ч. 20 мин.</b>
ГИА	базовый	Инвариантная часть	<b>3 ч. 00 мин.</b>
ГИА	профильный	Инвариантная часть	<b>3 ч. 30 мин.</b>
ГИА	профильный	Совокупность инвариантной и вариативной частей	<b>не более 4 ч. 30 мин.</b>

**Требования к содержанию КОД.** Единое базовое ядро содержания КОД (таблица № 3) сформировано на основе вида деятельности (вида профессиональной деятельности) в соответствии с ФГОС СПО и является общей содержательной основой заданий ДЭ вне зависимости от вида аттестации и уровня ДЭ.

Таблица № 3

<b>ЕДИНОЕ БАЗОВОЕ ЯДРО СОДЕРЖАНИЯ КОД<sup>1</sup></b>		
<b>Вид деятельности/ Вид профессиональной деятельности</b>	<b>Перечень оцениваемых ПК/ОК</b>	<b>Перечень оцениваемых умений, навыков (практического опыта)</b>
Педагогическая деятельность по проектированию, реализации и анализу процесса обучения в начальном общем образовании	ПК: Проектировать процесс обучения на основе федеральных государственных образовательных стандартов, примерных основных образовательных программ начального общего образования	Навык: проектирования (определение цели и задач, подбор содержания урока, определение методов, приемов и средств для достижения поставленной цели и реализации задач) урока в соответствии с требованиями, предъявляемыми к современному уроку
	ПК: Организовывать процесс обучения обучающихся в соответствии с санитарными нормами и правилами	Умение: использовать различные средства, методы и формы организации учебной деятельности, обучающихся на уроках с учетом особенностей учебного предмета, возраста и уровня подготовленности обучающихся
		Умение: использовать современные возможности цифровой образовательной среды при реализации образовательных программ начального общего образования
	ПК: Выбирать и разрабатывать учебно-методические материалы на основе ФГОС и примерных образовательных программ с учетом типа образовательной организации, особенностей класса/группы и отдельных обучающихся	Навык: разработки учебно-методических материалов для реализации образовательных программ с учетом их целесообразности, соответствия программному содержанию и возрасту обучающихся
	ОК: Осуществлять устную и письменную	Умение: грамотно излагать свои мысли и оформлять

<sup>1</sup> Единое базовое ядро содержания КОД – общая (сквозная) часть единого КОД, относящаяся ко всем видам аттестации (ГИА, ПА) вне зависимости от уровня ДЭ.

	коммуникацию на государственном языке Российской Федерации с учетом особенностей социального и культурного контекста	документы по профессиональной тематике на государственном языке, проявлять толерантность в рабочем коллективе
--	--	---

Содержательная структура КОД представлена в таблице № 4.

Таблица № 4

Вид деятельности (вид профессиональной деятельности)	Перечень оцениваемых ОК, ПК	Перечень оцениваемых умений, навыков (практического опыта)	ПА <sup>2</sup>	ГИА ДЭ БУ	ГИА ДЭ ПУ
<b>Инвариантная часть КОД</b>					
Педагогическая деятельность по проектированию, реализации и анализу процесса обучения в начальном общем образовании	ПК: Проектировать процесс обучения на основе федеральных государственных образовательных стандартов, примерных основных образовательных программ начального общего образования	Навык: проектирования (определение цели и задач, подбор содержания урока, определение методов, приемов и средств для достижения поставленной цели и реализации задач) урока в соответствии с требованиями, предъявляемыми к современному уроку	■	■	■
	ПК: Организовывать процесс обучения обучающихся в соответствии с санитарными нормами и правилами	Умение: использовать различные средства, методы и формы организации учебной деятельности, обучающихся на уроках с учетом особенностей учебного предмета, возраста и уровня подготовленности обучающихся	■	■	■
		Умение: использовать современные возможности цифровой образовательной среды при реализации образовательных программ начального общего образования	■	■	■
	ПК: Выбирать и разрабатывать учебно-методические материалы на основе ФГОС и примерных	Навык: разработки учебно-методических материалов для реализации образовательных	■	■	■

<sup>2</sup> Содержание КОД в части ПА равно содержанию единое базового ядра содержания КОД.



	образовательных программ с учетом типа образовательной организации, особенностей класса/группы и отдельных обучающихся	программ с учетом их целесообразности, соответствия программному содержанию и возрасту обучающихся			
	ОК: Осуществлять устную и письменную коммуникацию на государственном языке Российской Федерации с учетом особенностей социального и культурного контекста	Умение: грамотно излагать свои мысли и оформлять документы по профессиональной тематике на государственном языке, проявлять толерантность в рабочем коллективе	■	■	■
Педагогическая деятельность по проектированию, реализации и анализу внеурочной деятельности обучающихся	ПК: Разрабатывать программы внеурочной деятельности на основе требований ФГОС, примерной образовательной программы и с учетом примерных программ внеурочной деятельности и интересов обучающихся и их родителей (законных представителей)	Умение: определять педагогические цели, задачи и планируемые результаты организации внеурочной деятельности в избранной области с учетом возраста обучающихся		■	■
		Умение: составлять рабочую программу, планы, сценарии внеурочных занятий с учетом деятельностного подхода, особенностей избранной области деятельности, возраста обучающихся и в соответствии с санитарно-гигиеническими нормами		■	■
	ПК: Реализовывать программы внеурочной деятельности в соответствии с санитарными нормами и правилами	Умение: применять различные методы и формы организации внеурочной работы, выбирать их с учетом возрастных и индивидуальных особенностей обучающихся		■	■
		Навык: реализации современных технологий, интерактивных форм и методов организации внеурочной деятельности		■	■

	ОК: Осуществлять устную и письменную коммуникацию на государственном языке Российской Федерации с учетом особенностей социального и культурного контекста	Умение: грамотно излагать свои мысли и оформлять документы по профессиональной тематике на государственном языке, проявлять толерантность в рабочем коллективе		■	■
Преподавание иностранного языка в начальной школе	ПК: Проектировать, организовывать и контролировать процесс изучения иностранного языка в начальных классах на ФГОС, примерных основных образовательных программ начального общего образования	Умение: формировать фонетические, грамматические и лексические навыки		■	■
		Умение: определять цели и задачи урока, планировать его с учетом особенностей предмета «Иностранный язык», возраста, класса, отдельных обучающихся и в соответствии с санитарно-гигиеническими нормами на основе федерального государственного образовательного стандарта начального общего образования с учетом особенностей социальной ситуации развития обучающихся			■
		Умение: формулировать различные виды учебных задач и организовывать их решение при изучении иностранного языка в соответствии с уровнем познавательного и личностного развития детей младшего возраста, сохраняя при этом баланс предметной и метапредметной составляющей их содержания			■
		Навык: проектирования, организации и контроля процесса изучения иностранного языка в начальных			■

		классов на основе федерального государственного образовательного стандарта начального общего образования, примерных основных образовательных программ начального общего образования			
	ОК: Осуществлять устную и письменную коммуникацию на государственном языке Российской Федерации с учетом особенностей социального и культурного контекста	Умение: грамотно излагать свои мысли и оформлять документы по профессиональной тематике на государственном языке, проявлять толерантность в рабочем коллективе			■
<b>Вариативная часть КОД</b>					
<p>Вариативная часть КОД формируется образовательными организациями на основе реализуемой основной образовательной программы СПО и с учетом квалификационных требований, заявленных конкретными организациями, работодателями, заинтересованными в подготовке кадров соответствующей квалификации, в том числе являющимися стороной договора о сетевой форме реализации образовательных программ и (или) договора о практической подготовке обучающихся.</p> <p>Рекомендации по формированию вариативной части КОД для ДЭ ПУ представлены в приложении № 1 к настоящему тому № 1 оценочных материалов.</p>					■

**Требования к оцениванию.** Распределение значений максимальных баллов (таблица № 5) зависит от вида аттестации, уровня ДЭ, составляющей части ДЭ.

Таблица № 5

Вид аттестации	Уровень ДЭ	Составная часть КОД (инвариантная/вариативная часть)	Максимальный балл
ПА	ДЭ	Инвариантная часть	26 из 26
ГИА	ДЭ БУ		50 из 50
	ДЭ ПУ		80 из 80
ГИА	ДЭ ПУ	Вариативная часть	20 из 20
ГИА	ДЭ ПУ	Совокупность инвариантной и вариативной частей	100 из 100

Распределение баллов по критериям оценивания для ДЭ в рамках ПА представлена в таблице № 6.

Таблица № 6

№ п/п	Модуль задания (вид деятельности, вид профессиональной деятельности)	Критерий оценивания <sup>3</sup>	Баллы
1	Педагогическая деятельность по проектированию, реализации и анализу процесса обучения в начальном общем образовании	Проектирование процесса обучения на основе федеральных государственных образовательных стандартов, примерных основных образовательных программ начального общего образования	6,00
		Организация процесса обучения обучающихся в соответствии с санитарными нормами и правилами	12,00
		Выбор и разработка учебно-методических материалов на основе ФГОС и примерных образовательных программ с учетом типа образовательной организации, особенностей класса/группы и отдельных обучающихся	6,00
		Осуществление устной и письменной коммуникации на государственном языке Российской Федерации с учетом особенностей социального и культурного контекста	2,00
<b>ИТОГО</b>			<b>26,00</b>

<sup>3</sup> Формулировка критерия оценивания совпадает с наименованием ПК, ОК и начинается с отлагательного существительного.

Распределение баллов по критериям оценивания для ДЭ БУ в рамках ГИА представлена в таблице № 7.

Таблица № 7

№ п/п	Модуль задания (вид деятельности, вид профессиональной деятельности)	Критерий оценивания <sup>4</sup>	Баллы
1	Педагогическая деятельность по проектированию, реализации и анализу процесса обучения в начальном общем образовании	Проектирование процесса обучения на основе федеральных государственных образовательных стандартов, примерных основных образовательных программ начального общего образования	6,00
		Организация процесса обучения обучающихся в соответствии с санитарными нормами и правилами	12,00
		Выбор и разработка учебно-методических материалов на основе ФГОС и примерных образовательных программ с учетом типа образовательной организации, особенностей класса/группы и отдельных обучающихся	6,00
		Осуществление устной и письменной коммуникации на государственном языке Российской Федерации с учетом особенностей социального и культурного контекста	2,00
2	Педагогическая деятельность по проектированию, реализации и анализу внеурочной деятельности обучающихся	Разработка программы внеурочной деятельности на основе требований ФГОС, примерной образовательной программы и с учетом примерных программ внеурочной деятельности и интересов обучающихся и их родителей (законных представителей)	10,00
		Реализация программы внеурочной деятельности в соответствии с санитарными нормами и правилами	6,00
		Осуществление устной и письменной коммуникации на государственном языке Российской Федерации с учетом особенностей социального и культурного контекста	2,00
3	Преподавание иностранного языка в начальной школе	Проектирование, организация и контроль процесса изучения иностранного языка в начальных классах на основе ФГОС, примерных основных образовательных программ начального общего образования	6,00
<b>ИТОГО</b>			<b>50,00</b>

<sup>4</sup> Формулировка критерия оценивания совпадает с наименованием ПК, ОК и начинается с отглагольного существительного.

Распределение баллов по критериям оценивания для ДЭ ПУ (инвариантная часть КОД) в рамках ГИА представлена в таблице № 8.

Таблица № 8

№ п/п	Модуль задания (вид деятельности, вид профессиональной деятельности)	Критерий оценивания <sup>5</sup>	Баллы
1	Педагогическая деятельность по проектированию, реализации и анализу процесса обучения в начальном общем образовании	Проектирование процесса обучения на основе федеральных государственных образовательных стандартов, примерных основных образовательных программ начального общего образования	6,00
		Организация процесса обучения обучающихся в соответствии с санитарными нормами и правилами	12,00
		Выбор и разработка учебно-методических материалов на основе ФГОС и примерных образовательных программ с учетом типа образовательной организации, особенностей класса/группы и отдельных обучающихся	6,00
		Осуществление устной и письменной коммуникации на государственном языке Российской Федерации с учетом особенностей социального и культурного контекста	2,00
2	Педагогическая деятельность по проектированию, реализации и анализу внеурочной деятельности обучающихся	Разработка программы внеурочной деятельности на основе требований ФГОС, примерной образовательной программы и с учетом примерных программ внеурочной деятельности и интересов обучающихся и их родителей (законных представителей)	10,00
		Реализация программы внеурочной деятельности в соответствии с санитарными нормами и правилами	6,00
		Осуществление устной и письменной коммуникации на государственном языке Российской Федерации с учетом особенностей социального и культурного контекста	2,00
3	Преподавание иностранного языка в начальной школе	Проектирование, организация и контроль процесса изучения иностранного языка в начальных классах на основе ФГОС, примерных основных образовательных программ начального общего образования	34,00
		Осуществление устной и письменной коммуникации на государственном языке Российской Федерации с учетом особенностей социального и культурного контекста	2,00
<b>ИТОГО</b>			<b>80,00</b>

<sup>5</sup> Формулировка критерия оценивания совпадает с наименованием ПК, ОК и начинается с отлагательного существительного.

Распределение баллов по критериям оценивания для ДЭ ПУ (инвариантная и вариативная части КОД) в рамках ГИА представлена в таблице № 9.

Таблица № 9

№ п/п	Модуль задания (вид деятельности, вид профессиональной деятельности)	Критерий оценивания <sup>6</sup>	Баллы
1	Педагогическая деятельность по проектированию, реализации и анализу процесса обучения в начальном общем образовании	Проектирование процесса обучения на основе федеральных государственных образовательных стандартов, примерных основных образовательных программ начального общего образования	6,00
		Организация процесса обучения обучающихся в соответствии с санитарными нормами и правилами	12,00
		Выбор и разработка учебно-методических материалов на основе ФГОС и примерных образовательных программ с учетом типа образовательной организации, особенностей класса/группы и отдельных обучающихся	6,00
		Осуществление устной и письменной коммуникации на государственном языке Российской Федерации с учетом особенностей социального и культурного контекста	2,00
2	Педагогическая деятельность по проектированию, реализации и анализу внеурочной деятельности обучающихся	Разработка программы внеурочной деятельности на основе требований ФГОС, примерной образовательной программы и с учетом примерных программ внеурочной деятельности и интересов обучающихся и их родителей (законных представителей)	10,00
		Реализация программы внеурочной деятельности в соответствии с санитарными нормами и правилами	6,00
		Осуществление устной и письменной коммуникации на государственном языке Российской Федерации с учетом особенностей социального и культурного контекста	2,00
3	Преподавание иностранного языка в начальной школе	Проектирование, организация и контроль процесса изучения иностранного языка в начальных классах на основе ФГОС, примерных основных образовательных программ начального общего образования	34,00

<sup>6</sup> Формулировка критерия оценивания совпадает с наименованием ПК, ОК и начинается с отглагольного существительного.

		Осуществление устной и письменной коммуникации на государственном языке Российской Федерации с учетом особенностей социального и культурного контекста	2,00
<b>ИТОГО (инвариантная часть)</b>			<b>80,00</b>
<b>ВСЕГО (вариативная часть)<sup>7</sup></b>			<b>20,00</b>
<b>ИТОГО (совокупность инвариантной и вариативной частей)</b>			<b>100,00</b>

---

<sup>7</sup> Критерии оценивания вариативной части КОД разрабатываются образовательной организацией самостоятельно с учетом квалификационных требований, заявленных организациями, работодателями, заинтересованными в подготовке кадров соответствующей квалификации, в том числе являющимися стороной договора о сетевой форме реализации образовательных программ и (или) договора о практической подготовке обучающихся.



### 3.2 Перечень оборудования и оснащения, расходных материалов, средств обучения и воспитания

Перечень оборудования и оснащения, расходных материалов, средств обучения и воспитания представлен в зависимости от вида аттестации, уровня ДЭ представлен в таблице № 10.

Перечень оборудования и оснащения, расходных материалов, средств обучения и воспитания может быть дополнен образовательной организацией с целью создания необходимых условий для участия в ДЭ обучающихся из числа лиц с ограниченными возможностями здоровья и обучающихся из числа детей-инвалидов и инвалидов.

Таблица № 10

<b>Кол-во рабочих мест: 10</b>		
<b>Количество зон застройки площадки: 1</b>		
<b>Зоны площадки</b>		
<b>Наименование зоны площадки (наименование модуля задания)</b>	<b>Код зоны площадки</b>	<b>Вид аттестации/уровень ДЭ (ПА, ГИА/ДЭ БУ, ГИА/ДЭ ПУ)</b>
Педагогическая деятельность по проектированию, реализации и анализу процесса обучения в начальном общем образовании	А	ПА, ГИА/ДЭ БУ, ГИА/ДЭ ПУ
Педагогическая деятельность по проектированию, реализации и анализу внеурочной деятельности обучающихся		ГИА/ДЭ БУ, ГИА/ДЭ ПУ
Преподавание иностранного языка в начальной школе		ГИА/ДЭ БУ, ГИА/ДЭ ПУ
<b>Перечень оборудования и оснащения, расходных материалов, средств обучения и воспитания</b>		

№	Наименование	Минимальные (рамочные) технические характеристики	Кол-во на 1 рабочее место	Единица измерения	Кол-во на общее число рабочих мест	Код зоны площадки	Вид аттестации/уровень ДЭ
<b>Перечень оборудования</b>							
1	Персональный компьютер (системный блок, монитор, клавиатура) или Ноутбук	Intel i3 или аналог, 4 Gb Ram, 500Gb HDD, дискретная видеокарта, диагональ экрана не менее 15,6"	1	шт	10	А	ПА, ГИА/ДЭ БУ, ГИА/ДЭ ПУ
2	Компьютерная мышь	Тип соединения: проводная usb. Количество кнопок: 2. Колесо прокрутки: есть	1	шт	10	А	ПА, ГИА/ДЭ БУ, ГИА/ДЭ ПУ
3	Наушники	Головные, закрытого типа	1	шт	10	А	ПА, ГИА/ДЭ БУ, ГИА/ДЭ ПУ
4	Таймер	Технические характеристики на усмотрение образовательной организации	1	шт	1	А	ПА, ГИА/ДЭ БУ, ГИА/ДЭ ПУ
5	МФУ	Тип печати: черно-белая. Максимальный формат: А4	1	шт	1	А	ПА, ГИА/ДЭ БУ, ГИА/ДЭ ПУ
6	Персональный компьютер в сборе / Ноутбук (к МФУ)	Intel i3 или аналог, 4 Gb Ram, 500Gb HDD, дискретная видеокарта, диагональ экрана не менее 15,6"	1	шт	1	А	ПА, ГИА/ДЭ БУ,

							ГИА/ДЭ ПУ
7	Стол (для участников и экспертов)	Технические характеристики на усмотрение образовательной организации	1	шт	15	А	ПА, ГИА/ДЭ БУ, ГИА/ДЭ ПУ
8	Стул (для участников и экспертов)	Технические характеристики на усмотрение образовательной организации	1	шт	15	А	ПА, ГИА/ДЭ БУ, ГИА/ДЭ ПУ
9	Система хранения материалов	Технические характеристики на усмотрение образовательной организации	1	шт	1	А	ПА, ГИА/ДЭ БУ, ГИА/ДЭ ПУ
10	Корзина для мусора	Технические характеристики на усмотрение образовательной организации	1	шт	10	А	ПА, ГИА/ДЭ БУ, ГИА/ДЭ ПУ
<b>Перечень инструментов</b>							
1	Программное обеспечение	Операционная система и пакет офисных программ (для набора и редактирования текста; работы с таблицами); браузер	1	шт	11	А	ПА, ГИА/ДЭ БУ, ГИА/ДЭ ПУ
2	Программное обеспечение	Программы, позволяющие разрабатывать интерактивные задания, включающие интерактивные элементы: перемещение, анимация, сортировка, гиперссылка и т.д.	1	шт	10	А	ПА, ГИА/ДЭ БУ, ГИА/ДЭ ПУ
3	Комплект учебников с 1	Электронные учебники УМК «Школа	1	шт	10	А	ПА,

	по 4 класс	России» 1-4 класс («Математика», «Окружающий мир», «Русский язык»)					ГИА/ДЭ БУ, ГИА/ДЭ ПУ
4	Комплект учебников со 2 по 4 класс	Электронные учебники 2-4 класс по предмету «Иностранный язык (по выбору)»	1	шт	10	А	ГИА/ДЭ БУ, ГИА/ДЭ ПУ
5	Маршрутизатор	Wi-Fi с выходом в интернет с минимальной скоростью 3 Мбит на каждый ноутбук на площадке	1	шт	1	А	ПА, ГИА/ДЭ БУ, ГИА/ДЭ ПУ
<b>Перечень расходных материалов</b>							
1	Картридж для МФУ	Черно-белый	1	шт	1	А	ПА, ГИА/ДЭ БУ, ГИА/ДЭ ПУ
2	USB-накопитель	Объем памяти не менее 4 ГБ	1	шт	10	А	ПА, ГИА/ДЭ БУ, ГИА/ДЭ ПУ
3	Бумага для принтера	Формат А4	50	лист	500	А	ПА, ГИА/ДЭ БУ, ГИА/ДЭ ПУ
4	Файл-вкладыш	Формат А4, с перфорацией	1	шт	10	А	ПА, ГИА/ДЭ БУ, ГИА/ДЭ ПУ

5	Простой карандаш	Вид карандаша: стандартная твердость НВ (ТМ)	1	шт	14	А	ПА, ГИА/ДЭ БУ, ГИА/ДЭ ПУ
6	Ручка	Шариковая со сменным стержнем, стержень с чернилами синего цвета	1	шт	14	А	ПА, ГИА/ДЭ БУ, ГИА/ДЭ ПУ
7	Ластик	Термопластичная резина, предназначена для удаления с бумаги надписей, сделанных черно-графитными карандашами и шариковыми ручками	1	шт	14	А	ПА, ГИА/ДЭ БУ, ГИА/ДЭ ПУ
8	Степлер канцелярский	Размер скоб № 10, тип сшивания: закрытый	1	шт	11	А	ПА, ГИА/ДЭ БУ, ГИА/ДЭ ПУ
9	Скобы для степлера канцелярского	Размер скоб № 10	1	уп	11	А	ПА, ГИА/ДЭ БУ, ГИА/ДЭ ПУ
10	Лоток для канцелярских принадлежностей	Характеристики позиции на усмотрение организаторов	1	шт	10	А	ПА, ГИА/ДЭ БУ, ГИА/ДЭ ПУ

Оснащение средствами, обеспечивающими охрану труда и технику безопасности							
1	Медицинская аптечка	Оснащение не менее, чем по приказу Министерства здравоохранения Российской Федерации от 15 декабря 2020 г. № 1331н «Об утверждении требований к комплектации медицинскими изделиями аптечки для оказания первой помощи работникам»	1	шт	1	А	ПА, ГИА/ДЭ БУ, ГИА/ДЭ ПУ
2	Огнетушитель	Требования не менее, чем по приказу Федерального агентства по техническому регулированию и метрологии от 24 августа 2021 г. № 794-ст, в части ГОСТ Р 51057 Техника пожарная. Огнетушители переносные. Общие технические требования	1	шт	1	А	ПА, ГИА/ДЭ БУ, ГИА/ДЭ ПУ

### 3.3 Примерный план застройки площадки ДЭ.

#### Требования к застройке площадки ДЭ

Примерный план застройки площадки ДЭ, проводимого в рамках ПА, представлен в приложении № 2 к настоящему тому № 1 оценочных материалов.

Примерный план застройки площадки ДЭ БУ, проводимого в рамках ГИА, представлен в приложении № 3 к настоящему тому № 1 оценочных материалов.

Примерный план застройки площадки ДЭ ПУ (инвариантная часть КОД), проводимого в рамках ГИА, представлен в приложении № 4 к настоящему тому № 1 оценочных материалов.

Общие требования к застройке площадки представлены в таблице № 11.

Таблица № 11

Наименование	Техническая характеристика (описание)	Код зоны площадки
Площадь зоны:	не менее <u>4</u> кв.м. на 1 (одного участника)	А
Освещение:	<u>на рабочих столах – 300-500 люкс.</u> (не менее 500 люкс)	А
Интернет:	Подключение ноутбуков к беспроводному интернету (с возможностью подключения к проводному интернету)	А
Электричество:	<u>220 Вольт</u> подключения к сети по (220 Вольт)	А
Покрытие пола:	должно обеспечивать безопасное перемещение, не иметь выступов в местах состыковки элементов покрытия, способствующих травмированию <u>50</u> м <sup>2</sup> на всю зону	А

### 3.4 Требования к составу экспертных групп

Количественный состав экспертной группы определяется образовательной организацией, исходя из числа сдающих одновременно ДЭ обучающихся. Один эксперт должен иметь возможность оценить результаты выполнения обучающимися задания в полной мере согласно критериям оценивания.

Количество экспертов ДЭ вне зависимости от вида аттестации, уровня ДЭ представлено в таблице № 12.

Таблица № 12

<b>Кол-во рабочих мест в ЦПДЭ</b>	<b>Максимальное кол-во обучающихся- участников ДЭ (одновременно в ЦПДЭ)</b>	<b>Кол-во экспертов (одновременно в ЦПДЭ)</b>
1	1	3
2	2	3
3	3	3
4	4	3
5	5	3
6	6	3
7	7	3
8	8	3
9	9	3
10	10	3
11	11	3
12	12	3
13	13	3
14	14	3
15	15	3



### 3.5 Инструкция по технике безопасности

1. Технический эксперт под подпись знакомит главного эксперта, членов экспертной группы, обучающихся с требованиями охраны труда и безопасности производства.

2. Все участники ДЭ должны соблюдать установленные требования по охране труда и производственной безопасности, выполнять указания технического эксперта по соблюдению указанных требований.

#### **Инструкция:**

- к работе с компьютерами, МФУ и другими электрическими приборами допускаются лица, прошедшие инструктаж по технике безопасности;

- участнику экзамена перед началом работы следует убедиться в исправности электропроводки, выключателей, штепсельных розеток, наличии заземления компьютера, его работоспособности;

- о случаях травмирования и обнаружения неисправности оборудования участнику экзамена необходимо немедленно сообщить об этом главному эксперту;

- участнику экзамена необходимо избегать частого включения и выключения компьютера без необходимости; не прикасаться к экрану и к тыльной стороне блоков компьютера; не трогать разъемы соединительных кабелей; не приступать к работе с влажными руками; избегать попадания брызг воды на составные части монитора и других электрических приборов; исключить попадания жидкости на чувствительные электронные компоненты во избежание их повреждения; не класть предметы на оборудование и дисплей;

- при возникновении возгорания участнику экзамена необходимо немедленно сообщить об этом главному эксперту;

- если на металлических частях оборудования обнаружено напряжение (ощущение тока), заземляющий провод оборван, участнику экзамена

необходимо доложить главному эксперту о неисправности электрооборудования и без его указания к работе не приступать;

- при прекращении подачи электроэнергии участнику экзамена необходимо отключить оборудование;

- участник экзамена должен поддерживать порядок и чистоту на рабочем месте, по окончании выполнения задания – привести в порядок свое рабочее место, убрать расходные материалы в отведенное для хранения место;

- на площадке проведения экзамена находится медицинская аптечка, ее необходимо использовать для оказания первой помощи в случаях получения травмы.

### 3.6 Образцы задания

Наименование модуля задания	Вид аттестации/уровень ДЭ (ПА, ГИА/ДЭ БУ, ГИА/ДЭ ПУ)
<b>Модуль 1: Педагогическая деятельность по проектированию, реализации и анализу процесса обучения в начальном общем образовании</b>	
<p>Задание модуля 1: Разработать учебные задания, обеспечивающие усвоение конкретной темы по одному из учебных предметов (русский язык/математика/окружающий мир), в соответствии с уровнями усвоения знаний (узнавание, воспроизведение, понимание, применение) с использованием возможностей цифровой образовательной среды:</p> <ol style="list-style-type: none"> <li>1. Определить цель заданий для каждого уровня усвоения знаний.</li> <li>2. Определить содержание учебных заданий для каждого уровня усвоения знаний.</li> <li>3. Определить программное обеспечение для использования интерактивных элементов в учебных заданиях.</li> <li>4. Подготовить в виде текста задания и методические комментарии к ним, заполнив шаблон (см. Приложение к Модулю_1_Образцы задания_ОМ_Тома_1).</li> <li>5. Предоставить экспертам печатный и электронный вариант разработанных учебных заданий и методических комментариев к ним.</li> </ol> <p>Лимит времени на выполнение задания: 1 час 20 минут.</p>	ПА, ГИА/ДЭ БУ, ГИА/ДЭ ПУ
<b>Модуль 2: Педагогическая деятельность по проектированию, реализации и анализу внеурочной деятельности обучающихся</b>	
<p>Задание модуля 2: Разработать технологическую карту фрагмента внеурочного занятия с использованием лабораторного оборудования, включающего исследовательскую деятельность обучающихся в соответствии с заданным объектом исследования:</p> <ol style="list-style-type: none"> <li>1. Определить тему внеурочного занятия естественно-научного содержания в рамках заданного объекта исследования.</li> <li>2. Определить цель и планируемые результаты фрагмента внеурочного занятия.</li> <li>3. Определить содержание исследовательской деятельности внеурочного занятия: формулировка проблемы, цели и гипотезы исследования, составление плана исследования, проведение практической части исследования, подведение итогов и определение перспектив исследования.</li> <li>4. Определить дидактические средства и оборудование, необходимые для организации исследовательской деятельности обучающихся.</li> <li>5. Разработать структуру и ход фрагмента внеурочного занятия, внести данные в шаблон (см. Приложение к Модулю_2_Образцы задания_ОМ_Тома_1).</li> <li>6. Предоставить экспертам печатный вариант разработанной</li> </ol>	ГИА/ДЭ БУ, ГИА/ДЭ ПУ

<p>технологической карты фрагмента внеурочного занятия. Лимит времени на выполнение задания: 1 час 10 минут.</p>	
<p><b>Модуль 3: Преподавание иностранного языка в начальной школе</b></p>	
<p>Задание модуля 3: Разработать диагностические учебные задания, направленные на проверку сформированности у обучающихся фонетических, грамматических и лексических навыков по предмету «Иностранный язык»:</p> <ol style="list-style-type: none"> <li>1. Определить тему в соответствии с заданным классом, для которой будут разрабатываться диагностические задания.</li> <li>2. Определить содержание диагностических заданий.</li> <li>3. Определить предметные результаты диагностических заданий.</li> <li>4. Подготовить в виде текста диагностические задания, заполнив шаблон (см. Приложение к Модулю_3_Образцы задания_ОМ_Тома_1_БУ).</li> <li>5. Предоставить экспертам печатный вариант разработанных диагностических учебных заданий.</li> </ol> <p>Лимит времени на выполнение задания: 30 минут.</p>	<p>ГИА/ДЭ БУ</p>
<p><b>Модуль 3: Преподавание иностранного языка в начальной школе</b></p>	
<p>Задание модуля 3: Разработать диагностические учебные задания, направленные на проверку сформированности у обучающихся фонетических, грамматических и лексических навыков по предмету «Иностранный язык»:</p> <ol style="list-style-type: none"> <li>1. Определить тему в соответствии с заданным классом, для которой будут разрабатываться диагностические задания.</li> <li>2. Определить цель заданий для проверки сформированности каждого вида навыка по выбранной теме.</li> <li>3. Определить содержание диагностических заданий.</li> <li>4. Определить предметные и метапредметные результаты диагностических заданий.</li> <li>5. Описать показатели сформированности навыков и критерии оценивания.</li> <li>6. Подготовить в виде текста задания и методические комментарии к ним, заполнив шаблон (см. Приложение к Модулю_3_Образцы задания_ОМ_Тома_1_ПУ).</li> <li>7. Предоставить экспертам печатный вариант разработанных диагностических учебных заданий и методических комментариев к ним.</li> </ol> <p>Лимит времени на выполнение задания: 1 час.</p>	<p>ГИА/ДЭ ПУ</p>

**Шаблон**

ФИО участника	
Класс	
Предмет	
Тема	
1 уровень – узнавание:	
Цель задания	
Формулировка задания	
Планируемые результаты (предметные и метапредметные)	
Форма организации деятельности	
Алгоритм работы с учебным заданием	
Задание выполнено с использованием возможностей цифровой образовательной среды (указать ссылку или вложить файл с заданием)	
2 уровень – воспроизведение:	
Цель задания	
Формулировка задания	
Планируемые результаты (предметные и метапредметные)	
Форма организации деятельности	
Алгоритм работы с учебным заданием	
Задание выполнено с использованием возможностей цифровой образовательной среды (указать ссылку или вложить файл с заданием)	
3 уровень – понимание:	
Цель задания	
Формулировка задания	
Планируемые результаты (предметные и метапредметные)	
Форма организации деятельности	
Алгоритм работы с учебным заданием	
Задание выполнено с использованием возможностей цифровой образовательной среды (указать ссылку или вложить файл с заданием)	
4 уровень – применение:	
Цель задания	
Формулировка задания	
Планируемые результаты (предметные и метапредметные)	
Форма организации деятельности	
Алгоритм работы с учебным заданием	
Задание выполнено с использованием возможностей цифровой образовательной среды (указать ссылку или вложить файл с заданием)	

### Шаблон

#### Технологическая карта фрагмента внеурочного занятия

ФИО участника	
Класс	
Исследуемый объект	
Тема внеурочного занятия	
Цель фрагмента внеурочного занятия	
Планируемые результаты	

#### Ход фрагмента внеурочного занятия

Этап фрагмента внеурочного занятия	Деятельность учителя	Деятельность обучающихся	Форма организации учебной деятельности	Дидактические средства, оборудование	Планируемые результаты

**Шаблон**

для выполнения задания Модуля 3

«Преподавание иностранного языка в начальной школе»

ФИО участника	
Класс	
Тема	
Учебное задание на диагностику сформированности у обучающихся фонетических навыков:	
Формулировка задания	
Предметный результат	
Учебное задание на диагностику сформированности у обучающихся грамматических навыков:	
Формулировка задания	
Предметный результат	
Учебное задание на диагностику сформированности у обучающихся лексических навыков:	
Формулировка задания	
Предметный результат	

**Шаблон**

для выполнения задания Модуля 3

«Преподавание иностранного языка в начальной школе»

ФИО участника	
Класс	
Тема	
Учебное задание на диагностику сформированности у обучающихся фонетических навыков:	
Цель задания	
Формулировка задания	
Предметные результаты	
Метапредметные результаты	
Показатели сформированности навыка и критерии оценивания	
Учебное задание на диагностику сформированности у обучающихся грамматических навыков:	
Цель задания	
Формулировка задания	
Предметные результаты	
Метапредметные результаты	
Показатели сформированности навыка и критерии оценивания	
Учебное задание на диагностику сформированности у обучающихся лексических навыков:	
Цель задания	
Формулировка задания	
Предметные результаты	
Метапредметные результаты	
Показатели сформированности навыка и критерии оценивания	



**Рекомендации по формированию вариативной части КОД,  
вариативной части задания и критериев оценивания для ДЭ ПУ**

Образовательная организация при необходимости самостоятельно формирует содержание вариативной части КОД и вариативной части задания для ДЭ ПУ на основе квалификационных требований, заявленных организациями, работодателями, заинтересованными в подготовке кадров соответствующей квалификации, в том числе являющимися стороной договора о сетевой форме реализации образовательных программ и (или) договора о практической подготовке обучающихся.

При формировании содержания вариативной части КОД для ДЭ ПУ рекомендуется использовать нижеследующие формы таблиц.

Информация о продолжительности ДЭ профильного уровня с учетом вариативной части формируется по форме согласно таблице № 1.1.

Таблица № 1.1

Вид аттестации	Уровень ДЭ	Составная часть КОД (инвариантная/ вариативная часть)	Продолжительность ДЭ (не более)
ГИА	профильный	Совокупность инвариантной и вариативной частей	<b>0:00</b> <продолжительность не более 4,5 астрономических часов>

Содержательная структура вариативной части КОД для ДЭ ПУ (квалификационные требования работодателей) формируется по форме согласно таблицы № 1.2.

Таблица № 1.2

№ п/п	Вид деятельности	Перечень оцениваемых компетенций	Перечень оцениваемых умений, навыков

Распределение баллов по критериям оценивания для ДЭ ПУ (вариативная часть) в рамках ГИА осуществляется по форме согласно таблицы № 1.3.

Таблица № 1.3

№ п/п	Модуль задания	Критерий оценивания	Баллы
			0,00
			0,00
			0,00
			0,00
<b>ВСЕГО (вариативная часть КОД)</b>			<b>20,00</b>

При формировании вариативной части КОД для ДЭ ПУ в части перечня оборудования и оснащения, расходных материалов, средств обучения и воспитания рекомендуется использовать форму таблицы № 10.

При формировании вариативной части КОД для ДЭ ПУ в части примерного плана застройки рекомендуется использовать форму таблицы № 11. При этом примерный план застройки площадки при необходимости может быть дополнен объектами учебно-производственной инфраструктуры, необходимой для выполнения вариативной задания ДЭ ПУ, разрабатываемой образовательной организацией с участием работодателей.

Вариативная часть задания ДЭ ПУ формируется по форме согласно таблице № 1.4.

Таблица 1.4

Наименование модуля задания	Вид аттестации/ уровень ДЭ
Модуль задания: <Название модуля>	
Задание модуля 1: <i>Текст задания</i>	ДЭ ПУ/ <b>Вариативная часть КОД</b>

Критерии оценивания к вариативной части КОД (к вариативной части задания ДЭ ПУ) формируются согласно таблицы № 1.5.

Таблица № 1.5

Наименование модуля задания (вид профессиональной деятельности)	Критерий оценивания	Подкритерий оценивания (умения, навыки/ практический опыт)	Описание оценки подкритерия		Максимальный балл оценки подкритерия - 2 балла	Вес подкритерия: - не менее 1; - шаг 0,5; - не более 3.	Итоговый максимальный балл подкритерия
			Конкретные оцениваемые действия (операции) или набор действий для оценки подкритерия	Описание результата выполнения конкретного действия (операции) подкритерия в баллах			

Схема оценивания (в баллах) представлена в таблице № 1.6.

Таблица № 1.6

Схема оценивания	<b>2 балла</b>	действие (операция) выполнена в полной мере согласно установленным требованиям
	<b>1 балл</b>	действие (операция) выполнена, но ниже установленных требований (имеются незначительные ошибки)
	<b>0 баллов</b>	действие (операция) не выполнена, результат отсутствует

Примерный план застройки площадки ДЭ, проводимого в рамках ПА

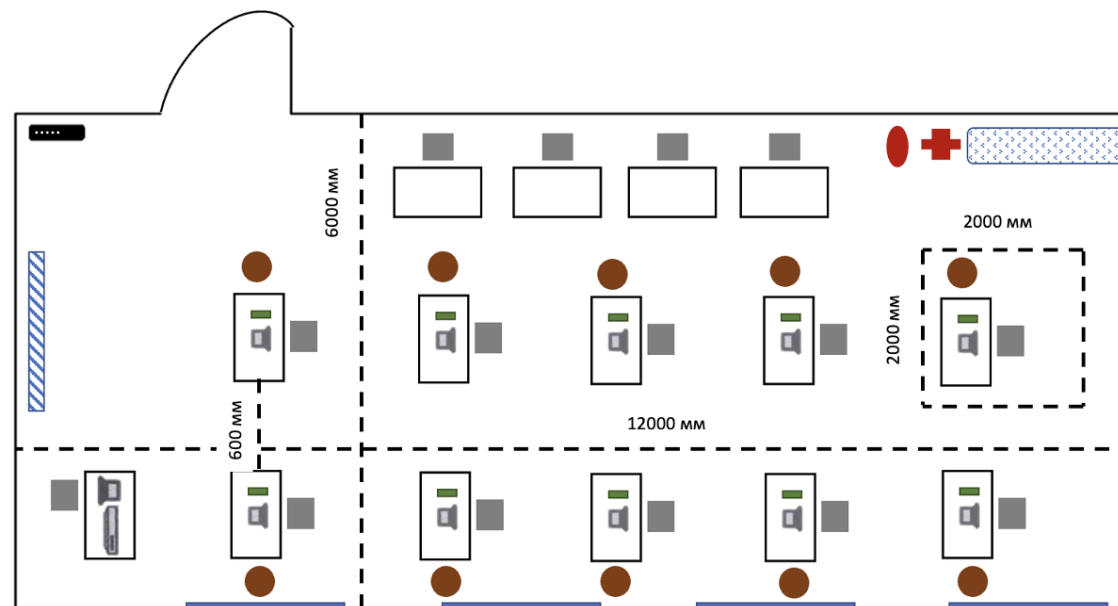







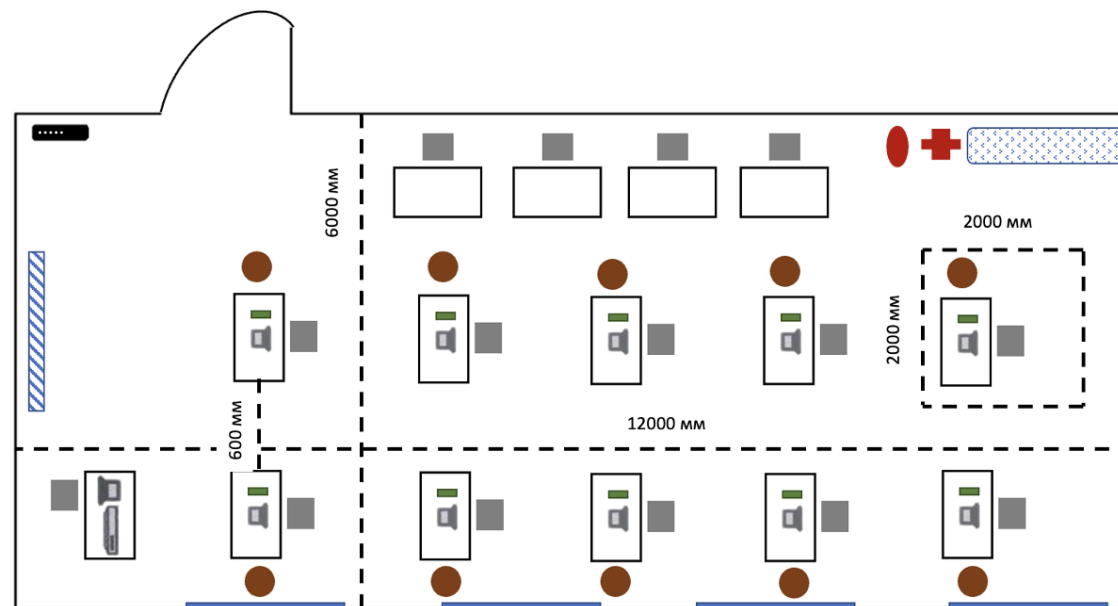

Условные обозначения:

- |   |                    |   |                        |   |                       |
|---|--------------------|---|------------------------|---|-----------------------|
|  | - стол             |   | - ноутбук/компьютер    |  | - маршрутизатор WI-FI |
|  | - стул             |  | - лоток для канцелярии |   | - МФУ                 |
|  | - окно             |  | - медицинская аптечка  |  | - огнетушитель        |
|  | - гаймер           |    | - корзина для мусора   |   |                       |
|  | - система хранения |   |                        |   |                       |

Примерный план застройки площадки ДЭ БУ, проводимого в рамках ГИА





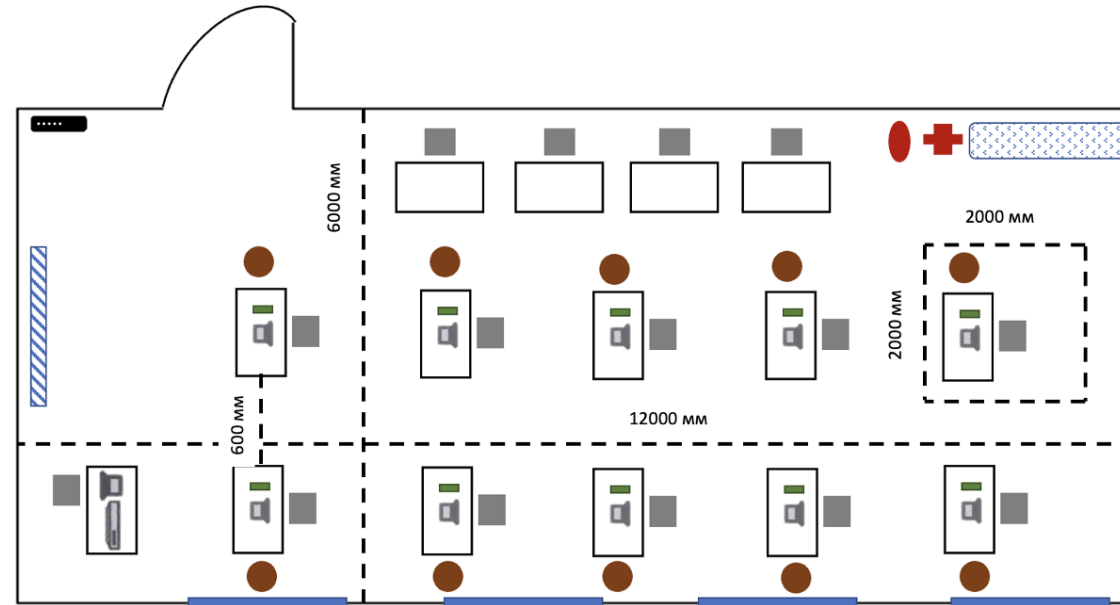

Условные обозначения:

- |   |                      |   |                        |   |                       |
|---|----------------------|---|------------------------|---|-----------------------|
|  | - стол               |   | - ноутбук/компьютер    |  | - маршрутизатор WI-FI |
|  | - стул               |  | - лоток для канцелярии |   |                       |
|  | - окно               |   | - МФУ                  |   |                       |
|  | - геймер             |  | - медицинская аптечка  |   |                       |
|  | - система хранения   |  | - огнетушитель         |   |                       |
|  | - корзина для мусора |   |                        |   |                       |

Примерный план застройки площадки ДЭ ПУ, проводимого в рамках ГИА



Условные обозначения:

- |   |                      |   |                        |   |                       |
|---|----------------------|---|------------------------|---|-----------------------|
|  | - стол               |   | - ноутбук/компьютер    |  | - маршрутизатор WI-FI |
|  | - стул               |  | - лоток для канцелярии |   |                       |
|  | - окно               |   | - МФУ                  |   |                       |
|  | - таймер             |  | - медицинская аптечка  |   |                       |
|  | - система хранения   |  | - огнетушитель         |   |                       |
|  | - корзина для мусора |   |                        |   |                       |